

4. Нека су углови при врху триедра једнаки редом $60^\circ, 45^\circ, 45^\circ$. Доказати да је диедар наспрам највеће странице прав.

Решење:

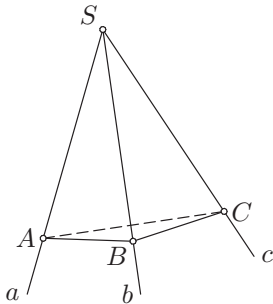

Нека је $Sabc$ триедар такав да је $\angle aSb = \angle bSc = 45^\circ$ и $\angle aSc = 60^\circ$. Треба доказати да је диедар овог триедра, чија ивица садржи полуправу Sb и чије су плосни полуравни које садрже странице $\angle aSb$ и $\angle bSc$ тог триедра, прав диедар. Нека је B произвољна тачка полуправе Sb , различита од тачке S и нека су тачке A, C редом пресечне тачке полуправих Sa, Sc са равни која је у тачки B управна на полуправој Sb . Тада је $\angle ABC$ нагибни угао посматраног диедра, па треба доказати да је $\angle ABC = 90^\circ$.

Означимо $SB = x$. Троуглови $\triangle SBA, \triangle SBC$ су једнакокрако правоугли, јер им је један од оштрих углова 45° , па следи да је $BA = BC = x$ и $SA = SC = x\sqrt{2}$. Троугао $\triangle SAC$ је једнакостраничан, јер је $SA = SC$ и $\angle ASC = 60^\circ$. Следи да је и $AC = x\sqrt{2}$, па су странице троугла $\triangle ABC$ редом $AB = x, BC = x, AC = x\sqrt{2}$. Одавде следи да је у питању правоугли троугао, тј. да је $\angle ABC = 90^\circ$.

Дефиниција 42. Нека је AB дуж. Раван која садржи средиште S дужи AB и управна је на правој AB назива се *медијалном равни* или *симетралном равни* дужи AB .

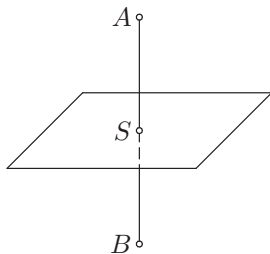

Теорема 32. Нека је AB дуж. Скуп свих тачака X у простору таквих да важи $XA = XB$ јесте медијална раван дужи AB .

Теорема 33. Нека је $\angle\alpha\beta$ диедарска површ и нека је $p\gamma$ полураван с рубом p . Тада полураван $p\gamma$ припада диедру $\angle\alpha\beta$ ако и само ако за сваке две тачке X, Y које припадају пловнима $p\alpha, p\beta$ шог диедра важи да $p\gamma$ сече дуж XY .

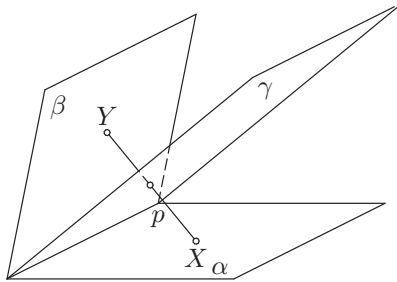

За решење наредног задатка користи се и Пашова аксиома.

Аксиома (Паш). Нека су A, B, C три неколинеарне тачке и l права равни ABC која не садржи тачку A и сече праву BC у тачки P шаквој да важи $\mathcal{B}(B, P, C)$. Тада она сече праву CA у тачки Q шаквој да важи $\mathcal{B}(C, Q, A)$ или сече праву AB у тачки R шаквој да важи $\mathcal{B}(A, R, B)$.

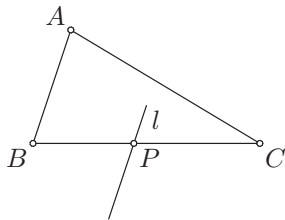

5. Доказати да се око сваког тетраедра може описати сфера, као и да се у сваки тетраедар може уписати сфера.

Решење:

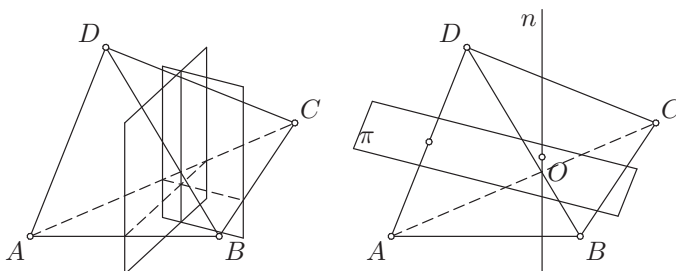

Нека је $ABCD$ тетраедар. Потребно је доказати да постоји тачка O таква да је $OA = OB = OC = OD$. На основу теореме 32, та тачка мора припадати медијалним равнима ивица AB, BC, AC, AD, BD, CD тетраедра $ABCD$. За почетак, докажимо да се медијалне равни ивица AB, AC секу. Ако се оне не би секле, биле би паралелне, па би онда праве AB, AC биле паралелне, јер су управне на паралелним равнима. Тада би тачке A, B, C биле колинеарне, што није могуће. Дакле, медијалне равни ивица AB, AC секу се по правој n . За сваку тачку X праве n важи $XA = XB$ и $XA = XC$, па следи да права n припада и медијалној равни ивице BC . На правој n треба пронаћи тачку O такву да је $OA = OD$, тј. треба проверити да ли се медијална равна π ивица AD и права n секу. Ако то не би био случај, онда би права n и равна π биле паралелне. У равни π би онда постојала права n' паралелна правој n , па пошто је $\pi \perp AD$, било би $n' \perp AD$, па и $n \perp AD$. Све праве које садрже тачку A и управне су на правој n припадају равни која садржи тачку A и управна је на правој n , што је равна ABC . Према томе, следило би да права AD припада равни ABC , тј. да су тачке A, B, C, D компланарне, што није тачно. Дакле, равна π и права n се секу у тачки O . Пошто тачка O припада равни π , следи да је $OA = OD$, а пошто припада правој n , следи да је $OA = OB = OC$, па следи да је тачка O центар описане сфере.

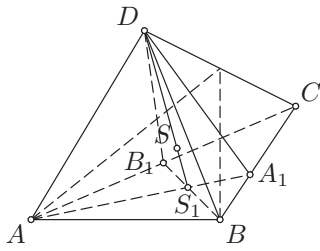

Центар уписане сфере је тачка S таква да је $SA' = SB' = SC' = SD'$, где су A', B', C', D' редом подножја управних из тачке S на странама BCD, ACD, ABD, ABC тетраедра $ABCD$. На основу теореме 27, таква тачка припада симетралним полуравнима диедара које чине стране тог тетраедра, па је довољно доказати да оне имају заједничку тачку. Симетрална полураван диедра чија је ивица AD и симетрална полураван диедра чија је ивица BD имају заједничку тачку D , па се секу по полуправој Dn . За сваку тачку X полуправе Dn важи $XC' = XB'$ и $XC' = XA'$, где су C', B', A' редом подножја управних из X на странама ABD, ACD, BCD тетраедра $ABCD$, па следи да полуправа Dn припада и симетралној полуравни диедра чија је ивица CD . Штавише, полуправа Dn продире раван ABC у тачки која припада унутрашњости троугла $\triangle ABC$. Заиста, на основу теореме 33, симетрална полураван диедра чија је ивица AD сече ивицу BC тетраедра $ABCD$, јер тачка B припада једној пљосни, а тачка C другој пљосни тог диедра. Означимо ту пресечну тачку са A_1 . Слично, симетрална полураван диедра чија је ивица BD сече ивицу AC тетраедра $ABCD$, јер тачка A припада једној пљосни, а тачка C другој пљосни тог диедра. Означимо ту пресечну тачку са B_1 . У равни ABC налазе се троугао $\triangle AA_1C$ и права BB_1 која сече праву AC у тачки B_1 таквој да важи $\mathcal{B}(A, B_1, C)$ и праву CA_1 у тачки B таквој да важи $\mathcal{B}(C, A_1, B)$. На основу Пашове аксиоме следи да се праве BB_1, AA_1 секу у тачки S_1 таквој да важи $\mathcal{B}(A, S_1, A_1)$. Слично, у равни ABC се налазе троугао $\triangle BB_1C$ и права AA_1 која сече праву BC у тачки A_1 таквој да важи $\mathcal{B}(B, A_1, C)$ и сече праву CB_1 у тачки A таквој да важи $\mathcal{B}(C, B_1, A)$. На основу Пашове аксиоме следи да се праве BB_1, AA_1 секу (тачка пресека је S_1) таквој да важи $\mathcal{B}(B, S_1, B_1)$. Дакле, тачка S_1 припада унутрашњости троугла $\triangle ABC$ и припада полуправима AA_1, BB_1 , па припада и симетралним полуравнима диедара чије су ивице AD, BD . Како је полуправа Dn пресек тих симетралних полуравни, следи да $S_1 \in Dn$. Уочимо симетралну раван диедра чија је ивица AB . Тачка D припада једној, а тачка S_1 припада другој пљосни тог диедра, па на основу теореме 33 следи да та симетрална полураван сече дуж DS_1 у тачки S . Пошто тачка S припада симетралној полуравни диедра чија је

ивица AB , следи да је $SD' = SC'$, где су D', C' редом подножја управних из тачке S на странама ABC, ABD , а пошто припада и полуправој Dn , важи $SA' = SB' = SC'$, где су A', B' редом подножја управних из тачке S на странама BCD, ACD , па следи да је тачка S центар уписане сфере тетраедра $ABCD$.

6. а) (Тежиште тетраедра) Дужи одређене средиштима наспрамних ивица тростране пирамиде (тетраедра) секу се у једној тачки која их полови. Доказати.

б) Доказати да тежиште тетраедра дели дужи одређене теменима и тежиштима наспрамних страна у односу $3 : 1$.

Решење: а)

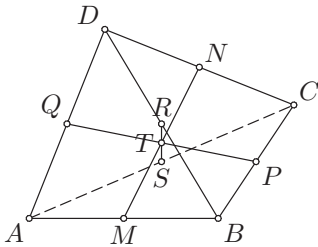

Нека је $ABCD$ тетраедар и нека су M, N, P, Q, R, S редом средишта његових ивица AB, CD, BC, AD, BD, AC . Треба доказати да се дужи MN, PQ, RS секу у једној тачки која их све полови. Дуж MQ је средња линија троугла $\triangle ABD$, па следи да је $MQ \parallel BD$ и $MQ = \frac{1}{2}BD$. Слично, дуж PN је средња линија троугла $\triangle BCD$, па следи да је $PN \parallel BD$ и $PN = \frac{1}{2}BD$. Дакле, $MQ \parallel PN$ и $MQ = PN$, па закључујемо да су тачке M, P, N, Q компланарне и да је четвороугао $MPNQ$ паралелограм. Према томе, његове дијагонале MN, PQ имају заједничко средиште, које ћемо означити са T . Дуж PR је средња линија троугла $\triangle BCD$, па следи да је $PR \parallel CD$ и $PR = \frac{1}{2}CD$. Такође, дуж SQ је средња линија троугла $\triangle ACD$, па следи да је $SQ \parallel CD$ и $SQ = \frac{1}{2}CD$. Дакле, $PR \parallel SQ$ и $PR = SQ$, па закључујемо да су тачке P, R, Q, S компланарне и да је четвороугао $PRQS$ паралелограм. Према томе, његове дијагонале PQ, RS имају заједничко средиште. С обзиром на то да је тачка T средиште дужи PQ , а дуж има јединствено средиште, следи да је тачка T заједничко средиште дужи PQ, RS . Према томе, све три дужи имају заједничку тачку T која их полови, што је и требало доказати.

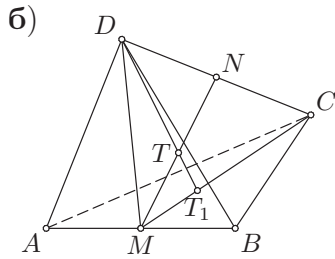

Нека је T_1 тежиште троугла $\triangle ABC$. Треба доказати да важи распоред $\mathcal{B}(D, T, T_1)$ и $DT : TT_1 = 3 : 1$. Уочимо раван MCD . Та раван садржи тачку N , јер је она средиште дужи CD , па садржи и тачку T , јер је она средиште дужи MN . Такође, та раван садржи тачку T_1 јер она припада тежишној дужи CM троугла $\triangle ABC$. Да бисмо доказали колинеарност тачака D, T, T_1 , применимо Менелајеву теорему на троугао $\triangle MCN$. Пошто је $\frac{\overrightarrow{MT_1}}{\overrightarrow{T_1C}} \cdot \frac{\overrightarrow{CD}}{\overrightarrow{DN}} \cdot \frac{\overrightarrow{NT}}{\overrightarrow{TM}} = \frac{1}{2} \cdot \left(-\frac{2}{1}\right) \cdot \frac{1}{1} = -1$, следи да су тачке D, T, T_1 колинеарне. Применимо поново Менелајеву теорему, али сада на троугао $\triangle DT_1C$ и колинеарне тачке M, T, N . Следи да је

$$-1 = \frac{\overrightarrow{DT}}{\overrightarrow{TT_1}} \cdot \frac{\overrightarrow{T_1M}}{\overrightarrow{MC}} \cdot \frac{\overrightarrow{CN}}{\overrightarrow{ND}} = \frac{\overrightarrow{DT}}{\overrightarrow{TT_1}} \cdot \left(-\frac{1}{3}\right) \cdot \frac{1}{1},$$

па је $\frac{\overrightarrow{DT}}{\overrightarrow{TT_1}} = 3$. Следи да важи $\mathcal{B}(D, T, T_1)$ и $DT : TT_1 = 3 : 1$, што је и требало доказати.

Дефиниција 43. Тачка T из претходног задатка назива се *тежиштем* тетраедра $ABCD$.

7. а) Две наспрамне ивице неког тетраедра су међусобно подударне ако и само ако су дужи одређене средиштима осталих двају парова наспрамних ивица међусобно нормалне.

б) Две наспрамне ивице тетраедра су нормалне ако и само ако су дужи одређене средиштима осталих двају парова наспрамних ивица међусобно подударне.

Решење:

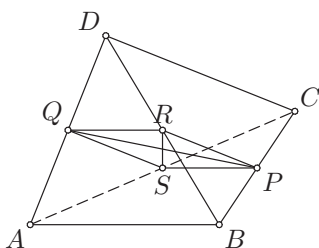

Нека је $ABCD$ тетраедар и нека су P, Q, R, S редом средишта ивица BC, AD, BD, AC .

а) Треба доказати да важи $AB = CD$ ако и само ако важи $PQ \perp RS$. Дуж SP је средња линија троугла $\triangle ABC$, па је $SP \parallel AB$ и $SP = \frac{1}{2}AB$. Такође, дуж QR је средња линија троугла $\triangle ABD$, па је $QR \parallel AB$ и $QR = \frac{1}{2}AB$. Према томе, $SP \parallel QR$ и $SP = QR$, па су тачке P, R, Q, S компланарне и четвороугао $PRQS$ је паралелограм. Такође, PR је средња линија троугла $\triangle BCD$, па је $PR \parallel CD$ и $PR = \frac{1}{2}CD$.

\Rightarrow : Нека је $AB = CD$. Онда је $SP = PR$, па је $PRQS$ ромб. Ромбу су дијагонале међусобно нормалне, па је $PQ \perp RS$.

\Leftarrow : Нека је $PQ \perp RS$. Паралелограму $PRQS$ су дијагонале PQ, RS међусобно нормалне, па је $PRQS$ ромб. Следи да је $SP = PR$, па је и $AB = CD$.

б) Треба доказати да важи $AB \perp CD$ ако и само ако важи $PQ = RS$. Из претходног дела задатка имамо да је $PRQS$ паралелограм, као и да је $SP \parallel AB$ и $PR \parallel CD$.

\Rightarrow : Нека је $AB \perp CD$. Онда је $SP \perp PR$, па је $PRQS$ правоугаоник. Правоугаонику су дијагонале међусобно подударне, па је $PQ = RS$.

\Leftarrow : Нека је $PQ = RS$. Паралелограму $PRQS$ су дијагонале PQ, RS међусобно подударне, па је $PRQS$ правоугаоник. Следи да је $SP \perp PR$, па је и $AB \perp CD$.

8. Доказати да је права одређена средиштима страница AC и BD тетраедра $ABCD$ уједно и њихова заједничка нормала ако и само ако је $AB = CD$ и $AD = BC$.

Решење:

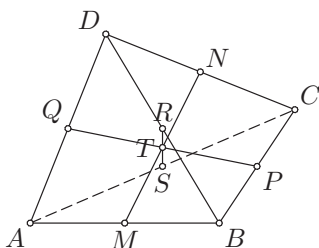

Нека су M, N, P, Q, R, S редом средишта ивица AB, CD, BC, AD, BD, AC тетраедра $ABCD$.

\Rightarrow : Претпоставимо да је RS заједничка нормала страница AC и BD . Пошто важи $PN \parallel BD$ и $MP \parallel AC$ (средње линије одговарајућих троуглова), следи да је $RS \perp PN, MP$, па је RS управна на равни паралелограма $MPNQ$. Према томе, RS је управна на MN, PQ , па су паралелограми $MSNR$ и $PRQS$ ромбови. Следи да је $MS = MR$ и $PS = PR$. Пошто је $MS = \frac{1}{2}BC$, $MR = \frac{1}{2}AD$, добијамо $BC = AD$, а пошто је $PS = \frac{1}{2}AB$, $PR = \frac{1}{2}CD$, следи да је $AB = CD$.

\Leftarrow : Обрнуто, претпоставимо да је $AB = CD$ и $BC = AD$. Тада је $MS = MR$ и $PS = PR$. Следи да су паралелограми $MSNR$ и $PRQS$ ромбови, па је $MN \perp RS$ и $PQ \perp RS$. Дакле, RS је управна на правима MN, PQ равни $MNPQ$, па је управна на тој равни. Специјално, RS је управна на MP, PN . Пошто је $MP \parallel AC$ и $PN \parallel BD$, следи да је $RS \perp AC$ и $RS \perp BD$, односно да је RS заједничка нормала страница AC, BD .

Дефиниција 44. Тетраедар $ABCD$ је ортогоналан ако важи $AB \perp CD$, $BC \perp AD$, $AC \perp BD$.

9. Висине AA' и BB' тетраедра $ABCD$ се секу ако и само ако је $AB \perp CD$. Доказати.

Решење:

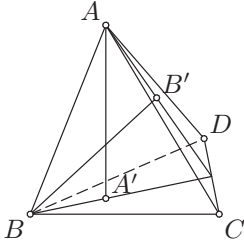

\Rightarrow : Нека се висине AA' , BB' секу. Тада постоји раван π која их садржи. Висина AA' је управна на равни BCD , па је $AA' \perp CD$, а висина BB' је управна на равни ACD , па је $BB' \perp CD$. Према томе, $CD \perp \pi$, па је CD управна на свакој правој равни π . Специјално, управна је на правој AB , тј. важи $CD \perp AB$.

\Leftarrow : Обратно, нека је $AB \perp CD$. Нека је π раван која садржи тачке A, A', B . Висина AA' је управна на равни BCD , па је управна и на CD . Следи да је CD управна на равни која садржи праве AA', AB , тј. на равни π . Висина BB' је управна на равни ACD , па је управна на правој CD . Пошто је π раван која садржи тачку B и управна је на правој CD , следи да висина BB' мора припадати равни π , јер све праве које садрже тачку B и управне су на правој CD припадају равни π . Према томе, висине AA', BB' припадају равни π . Оне не могу бити паралелне, јер би тада равни BCD, ACD , које су управне на њима, биле паралелне, па би се поклапале, што би значило да су тачке A, B, C, D компланарне, а то није тачно. Према томе, висине AA', BB' припадају једној равни и нису паралелне, па следи да се секу.

10. Доказати да подножја висина из темена тетраедра представљају ортоцентре насупрмних пљосни ако и само ако је тетраедар ортогоналан.

Решење:

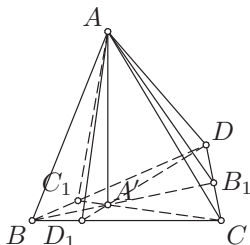

Нека је A' подножје висине из темена A на пљосни BCD .

\Rightarrow : Нека је A' ортоцентар троугла $\triangle BCD$. Тада је $BA' \perp CD$, а пошто је и $AA' \perp CD$, следи да је права CD управна на равни која садржи тачке A, A', B . Према томе, следи да је CD управна на свакој правој те равни, па специјално и на правој AB . Слично, $DA' \perp BC$, а пошто је и $AA' \perp BC$, следи да је права BC управна на равни која садржи тачке A, A', D . Према томе, следи да је BC управна на свакој правој те равни, па специјално и на правој AD . Такође, $CA' \perp BD$, а пошто је и $AA' \perp BD$, следи да је права BD управна на равни која садржи тачке A, A', C . Према томе, следи да је BD управна на свакој правој те равни, па специјално и на правој AC . Дакле, доказали смо да важи $AB \perp CD, BC \perp AD, AC \perp BD$, па је тетраедар $ABCD$ ортогоналан.

\Leftarrow : Обрнуто, претпоставимо да је тетраедар $ABCD$ ортогоналан. Тада је $AB \perp CD, BC \perp AD, AC \perp BD$. Права AA' је управна на равни BCD , па следи да је $AA' \perp BC, CD, BD$. Дакле, имамо да је права BC управна на правима AA', AD па је управна на равни која их садржи и на свакој правој те равни, па специјално на правој DA' . Према томе, права DA' је висина троугла $\triangle BCD$. Слично, права CD управна на правима AA', AB па је управна на равни која их садржи и на свакој правој те равни, па специјално на правој BA' . Према томе, права BA' је висина троугла $\triangle BCD$. Висине DA', BA' троугла $\triangle BCD$ секу се у тачки A' , па следи да је тачка A' ортоцентар тог троугла, што је и требало доказати.

7 Изометријске трансформације простора

Дефиниција 45. Нека је \mathbf{S} простор. Пресликавање $\mathcal{I} : \mathbf{S} \rightarrow \mathbf{S}$, такво да за сваки пар тачака (A, B) простора \mathbf{S} важи $(A, B) \cong (\mathcal{I}(A), \mathcal{I}(B))$, називамо *изометријском трансформацијом* (*изометријом*) простора \mathbf{S} .

Све изометрије простора су бијекције. Изометрије простора сликају праве у праве и чувају распоред тачака на правој, сликају полуправе у полуправе, дужи у дужи, угаоне линије у угаоне линије, углове у углове, полуравни у полуравни, равни у равни, полупросторе у полупросторе, диједарске површи у диједарске површи, диједре у диједре итд. Изометрије простора које мењају оријентацију простора називамо *индиректним* изометријама, а оне које чувају оријентацију простора називамо *директним* изометријама. За сваке две изометрије \mathcal{I}, \mathcal{J} , њихова композиција $\mathcal{J} \circ \mathcal{I}$ је такође изометрија, и инверз \mathcal{I}^{-1} изометрије \mathcal{I} је такође изометрија.

Дефиниција 46. Нека су $\Phi, \Phi' \subseteq \mathbf{S}$ фигуре у простору \mathbf{S} . Ако постоји изометрија $\mathcal{I} : \mathbf{S} \rightarrow \mathbf{S}$ простора \mathbf{S} таква да важи $\Phi' = \mathcal{I}(\Phi)$, онда кажемо да је фигура Φ *хомодуларна* фигури Φ' и пишемо $\Phi \cong \Phi'$.

Релација \cong подударности фигура је релација еквиваленције. Због симетричности релације чешће ћемо говорити да су фигуре *међусобно хомодуларне*.

Класификацију изометрија равни започели смо дефинисањем осне рефлексije. Изометрија простора која представља природно уопштење осне рефлексije равни јесте раванска рефлексija.

Дефиниција 47. Нека је $\pi \subset \mathbf{S}$ раван простора \mathbf{S} и нека је пресликавање \mathcal{S}_π дато на следећи начин: ако је $X \in \pi$, онда је $\mathcal{S}_\pi(X) = X$, а иначе је $\mathcal{S}_\pi(X) = X'$, где је X' тачка таква да је π медијална раван дужи XX' . Онда се пресликавање \mathcal{S}_π назива *раванском рефлексijом* (*раванском симетријом*) простора \mathbf{S} с равни рефлексije (огледалом) π .

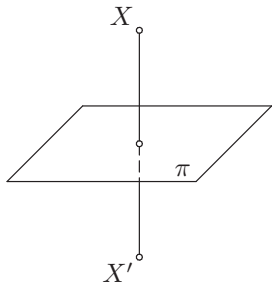

Није тешко доказати да \mathcal{S}_π јесте изометрија простора. Раванска рефлексija је пресликавање које слика као „лик у огледалу”. Ако двапут

применимо раванску рефлексiju, по дефиницији се тачке равни π сликају у себе, а ако се X слика у X' такво да је π медијална раван дужи XX' , онда се X' мора сликати у X . Дакле, $\mathcal{S}_\pi \circ \mathcal{S}_\pi = \text{Id}$, што значи да је раванска рефлексija сама себи инверз, односно да је инволуција. По дефиницији се тачке огледала π сликају у себе, а тачке ван огледала π се не сликају у себе (да би постојала дуж чија је π медијална раван), па су једине фиксне тачке (тачке које се сликају у себе) тачке огледала π .

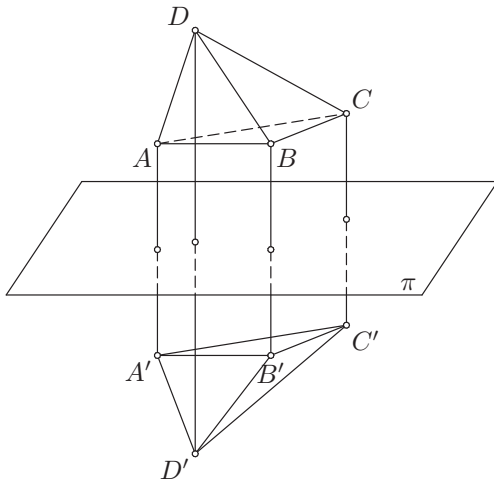

Нека је $ABCD$ позитивно оријентисан тетраедар, тј. нека су A, B, C, D тачке простора \mathbf{S} такве да када се у равни троугла $\triangle ABC$ прстима десне руке иде од темена A ка темену B па затим ка темену C , палац показује на онај полупростор с рубом ABC у којем се налази теме D . Ако су A', B', C', D' редом слике тачака A, B, C, D при раванској рефлексiji \mathcal{S}_π , онда је тетраедар $A'B'C'D'$ негативно оријентисан, односно ако се у равни троугла $\triangle A'B'C'$ прстима десне руке иде од темена A' ка темену B' па затим ка темену C' , палац показује на онај полупростор с рубом $A'B'C'$ у којем се не налази теме D' . Према томе, раванска рефлексija мења оријентацију простора, па је она индиректна изометрија простора.

Теорема 34. *Ако је \mathcal{I} индиректна изометрија простора \mathbf{S} која има бар две разне фиксне тачке P, Q , онда је \mathcal{I} раванска рефлексija \mathcal{S}_π чије огледало $\pi \subset \mathbf{S}$ садржи фиксне тачке P, Q .*

Теорема 35 (Теорема о трансмутацији). *Нека је $\pi \subset \mathbf{S}$ раван простора \mathbf{S} , \mathcal{S}_π раванска рефлексija и \mathcal{I} произвољна изометрија простора \mathbf{S} . Ако је $\pi' = \mathcal{I}(\pi)$, онда је $\mathcal{I} \circ \mathcal{S}_\pi \circ \mathcal{I}^{-1} = \mathcal{S}_{\pi'}$.*

Сваку изометрију простора \mathbf{S} можемо изразити преко раванских рефлексija. Штавише, увек их можемо одабрати тако да их буде највише четири.

Теорема 36. Нека је \mathfrak{I} произволна изометрија простора \mathbf{S} . Тада је $\mathfrak{I} = \mathcal{S}_\alpha$ за неку раван $\alpha \subset \mathbf{S}$, или је $\mathfrak{I} = \mathcal{S}_\beta \circ \mathcal{S}_\alpha$ за неке равни $\alpha, \beta \subset \mathbf{S}$, или је $\mathfrak{I} = \mathcal{S}_\gamma \circ \mathcal{S}_\beta \circ \mathcal{S}_\alpha$ за неке равни $\alpha, \beta, \gamma \subset \mathbf{S}$, или је $\mathfrak{I} = \mathcal{S}_\delta \circ \mathcal{S}_\gamma \circ \mathcal{S}_\beta \circ \mathcal{S}_\alpha$ за неке равни $\alpha, \beta, \gamma, \delta \subset \mathbf{S}$.

Као што постоји појам прамена правих у равни, тако постоји и појам прамена равни у простору. Постоје две врсте прамена равни у простору. Ако је $p \subset \mathbf{S}$ права у простору, скуп свих равни које садрже праву p чини прамен равни, који се назива *коаксијални прамен равни*. Ако је $\pi \subset \mathbf{S}$ раван у простору, скуп свих равни које су паралелне равни π (укључујући и раван π) чини прамен равни, који се назива *паралелни прамен равни*. Што се везе између прамена равни и раванских рефлексива тиче, важи следећа теорема.

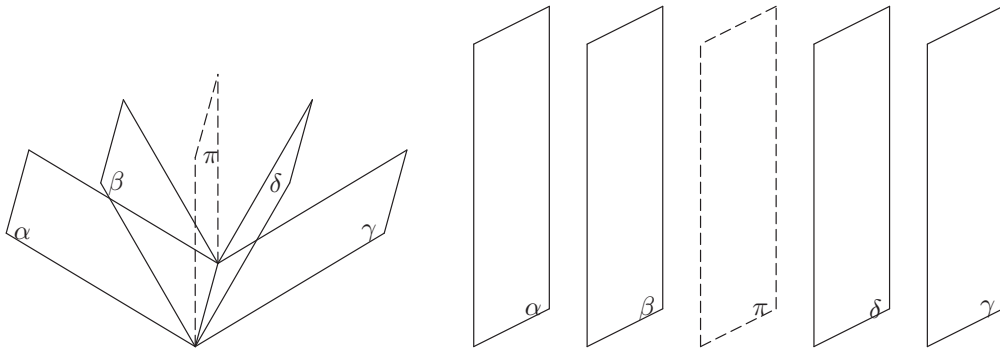

Теорема 37. Нека су $\alpha, \beta, \gamma \subset \mathbf{S}$ равни простора \mathbf{S} . Онда је композиција $\mathcal{S}_\gamma \circ \mathcal{S}_\beta \circ \mathcal{S}_\alpha$ раванска рефлексива ако и само ако равни α, β, γ припадају једном прамену. Штавише, тада раван те рефлексиве (означимо је са δ) припада том прамену и ако је раван π таква да су равни α, γ симетричне у односу на π , тада су и равни β, δ симетричне у односу на π .

Утврдимо које још изометрије простора постоје.

Дефиниција 48. Пресликавање $\mathcal{E} : \mathbf{S} \rightarrow \mathbf{S}$ такво да је $\mathcal{E}(X) = X$ за сваку тачку $X \in \mathbf{S}$ називамо *коинциденцијом*.

Коинциденција је, наравно, идентичко пресликавање. С обзиром на то да је $\mathcal{S}_\pi \circ \mathcal{S}_\pi = \text{Id} = \mathcal{E}$, имамо репрезентацију коинциденције преко производа двеју раванских рефлексива. Коинциденција је директна изометрија простора.

Теорема 38. Ако изометрија \mathfrak{I} простора \mathbf{S} има бар четири неколинеарне фиксне тачке, онда је $\mathfrak{I} = \mathcal{E}$. Ако директна изометрија \mathfrak{I} простора \mathbf{S} има бар три неколинеарне фиксне тачке, онда је $\mathfrak{I} = \mathcal{E}$.

Нека је $\alpha p \beta$ диедар и нека су γ_1, γ_2 равни које су управне на правој p редом у тачкама O_1, O_2 . Нека су $O_1 a_1, O_2 a_2$ редом пресечне полуправе равни γ_1, γ_2 и пљосни $p\alpha$ и нека су $O_1 b_1, O_2 b_2$ редом пресечне полуправе равни γ_1, γ_2 и пљосни $p\beta$. На основу теореме 26, углови $\angle a_1 O_1 b_1, \angle a_2 O_2 b_2$ су подударни. Ако је диедар $\alpha p \beta$ оријентисан, онда су и углови $\angle a_1 O_1 b_1, \angle a_2 O_2 b_2$ оријентисани и имају исту оријентацију, која је одређена оријентацијом диедра. Сходно томе, за оријентисани угао $\varphi = \angle a_1 O_1 b_1 = \angle a_2 O_2 b_2$ говорићемо да је оријентисани угао у равни нормалној на p .

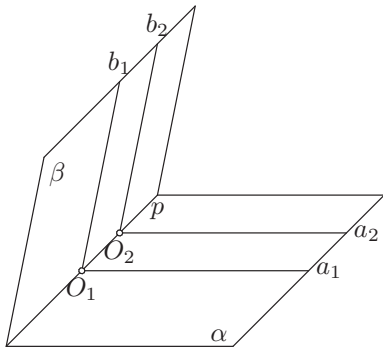

Дефиниција 49. Нека је $s \subset \mathbf{S}$ права простора \mathbf{S} и φ оријентисани угао у равни нормалној на s . Пресликавање $\mathcal{R}_{s,\varphi} : \mathbf{S} \rightarrow \mathbf{S}$ такво да је $\mathcal{R}_{s,\varphi}(X) = X$ за $X \in s$ и $\mathcal{R}_{s,\varphi}(X) = X'$ где је X' тачка равни π , која садржи X и нормална је на s у тачки S , таква да важи $SX = SX'$ и $\angle XSX' = \varphi$ (подударни су и имају исту оријентацију), за тачке $X \notin s$, назива се *осном ротацијом* око осе s за оријентисани угао φ .

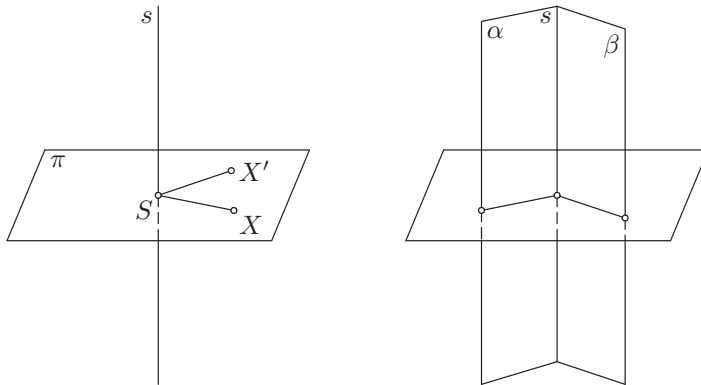

Осна ротација је уопштење ротације равни. Нека је $\alpha s \beta$ оријентисани диедар, чији је оријентисани нагибни угао једнак половини оријентисаног угла φ . Ако су α', β' редом равни које садрже пљосни $s\alpha, s\beta$ тог диедра, онда је $\mathcal{R}_{s,\varphi} = \mathcal{S}_{\beta'} \circ \mathcal{S}_{\alpha'}$. Равни α', β' можемо ротирати око осе s за произвољан угао и добити равни α'', β'' такве да је композиција $\mathcal{S}_{\beta''} \circ \mathcal{S}_{\alpha''}$

такође једнака полазној осној ротацији. Дакле, ако су α'', β'' произвољне равни такве да је $\alpha'' \cap \beta'' = s$ и $\angle(\alpha'', \beta'') = \frac{\varphi}{2}$ (оријентисани углови), онда је $\mathcal{R}_{s,\varphi} = \mathcal{S}_{\beta''} \circ \mathcal{S}_{\alpha''}$. Пошто је композиција двеју индиректних изометрија простора, осна ротација је директна изометрија простора.

Није тешко доказати да је $\mathcal{R}_{s,\psi} \circ \mathcal{R}_{s,\varphi} = \mathcal{R}_{s,\varphi+\psi}$, $\mathcal{R}_{s,0^\circ} = \mathcal{R}_{s,360^\circ} = \mathcal{E}$ и $\mathcal{R}_{s,\varphi}^{-1} = \mathcal{R}_{s,-\varphi}$, где је $-\varphi$ угао подударан углу φ , супротне оријентације. Ако је $\mathcal{R}_{s,\varphi} \neq \mathcal{E}$, све фиксне тачке осне ротације $\mathcal{R}_{s,\varphi}$ припадају оси s .

Теорема 39. *Ако директна изометрија \mathfrak{I} простора \mathbf{S} , која није коинциденција, има бар једну фиксну тачку S , онда је $\mathfrak{I} = \mathcal{R}_{s,\varphi}$, чија оса $s \subset \mathbf{S}$ садржи фиксну тачку S .*

Теорема 40 (Теорема о трансмутацији). *Нека је $s \subset \mathbf{S}$ права простора \mathbf{S} , φ оријентисани угао у равни нормалној на s , $\mathcal{R}_{s,\varphi}$ осна ротација и \mathfrak{I} произвољна изометрија простора \mathbf{S} . Нека је $s' = \mathfrak{I}(s)$ и $\varphi' = \mathfrak{I}(\varphi)$ оријентисани угао у равни нормалној на s' . Тада је $\mathfrak{I} \circ \mathcal{R}_{s,\varphi} \circ \mathfrak{I}^{-1} = \mathcal{R}_{s',\varphi'}$.*

Ако је угао ротације опружен, онда за тачку $X' = \mathcal{R}_{s,180^\circ}(X)$, где $X \notin s$, важи да је $SX' = SX$ и $\angle XSX' = 180^\circ$, где је S тачка пресека праве s и равни која садржи X и нормална је на s . Другим речима, важи $SX = SX'$ и $\mathcal{B}(X, S, X')$, па је S средиште дужи XX' . Права s је нормална на XX' и садржи S , па је (једна од) симетрала дужи XX' .

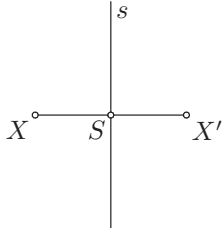

Дефиниција 50. Нека је $s \subset \mathbf{S}$ права у простору \mathbf{S} . Пресликавање $\mathcal{S}_s : \mathbf{S} \rightarrow \mathbf{S}$ такво да је $\mathcal{S}_s(X) = X$ за $X \in s$ и $\mathcal{S}_s(X) = X'$, где је X' таква да је s симетрала дужи XX' , назива се *осном симетријом* простора \mathbf{S} с осом s .

Дакле, $\mathcal{S}_s = \mathcal{R}_{s,180^\circ}$. Јасно је да је $\mathcal{S}_s^{-1} = \mathcal{S}_s$, тј. да је осна симетрија инволуција. Такође, ако је $\mathcal{S}_s = \mathcal{S}_\beta \circ \mathcal{S}_\alpha$, онда је оријентисани угао од равни α ка равни β подударан углу $\frac{180^\circ}{2} = 90^\circ$, тј. важи $\alpha \perp \beta$.

Потребно је на овом месту нагласити да осна симетрија простора и осна симетрија равни не представљају исти тип пресликавања, иако имају сличне дефиниције. Осна симетрија равни је дефинисана само за тачке те равни, а осна симетрија простора је дефинисана за све тачке простора.

Такође, природно уопштење осне симетрије равни јесте раванска симетрија простора, а осна симетрија простора је специјалан случај осне ротације простора, која је природно уопштење ротације равни. Треба имати на уму и то да је осна симетрија простора директна изометрија простора, док је осна симетрија равни индиректна изометрија равни, као и да се оријентација простора одређује помоћу оријентисаних тетраедара, а оријентација равни помоћу оријентисаних троуглова.

Дефиниција 51. Нека је \overrightarrow{AB} вектор. Пресликавање $\mathcal{T}_{\overrightarrow{AB}} : \mathbf{S} \rightarrow \mathbf{S}$ дато са $\mathcal{T}_{\overrightarrow{AB}}(X) = X'$, где је X' таква да је $\overrightarrow{XX'} = \overrightarrow{AB}$, назива се *транслацијом* за вектор \overrightarrow{AB} .

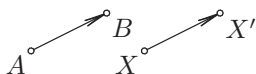

Транслација простора је природно уопштење транслације равни и има исте особине као транслација равни. То је директна изометрија простора која нема фиксних тачака (ако је $\overrightarrow{AB} \neq \vec{0}$). Обрнуто не важи, јер у простору постоје директне изометрије које нису транслације и немају фиксних тачака. Композиција транслација за \overrightarrow{AB} и \overrightarrow{BC} је транслација за $\overrightarrow{AB} + \overrightarrow{BC} = \overrightarrow{AC}$, а инверз транслације $\mathcal{T}_{\overrightarrow{AB}}$ је транслација $\mathcal{T}_{\overrightarrow{BA}}$.

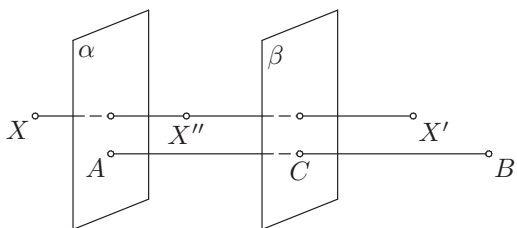

Нека је α раван која садржи тачку A и управна је на правој AB и нека је β раван која садржи средиште C дужи AB и управна је на правој AB . Тада важи $\mathcal{T}_{\overrightarrow{AB}} = \mathcal{S}_\beta \circ \mathcal{S}_\alpha$. Дакле, и транслацију видимо као композицију двеју раванских рефлексција, слично као што смо транслацију у равни видели као композицију осних рефлексција. Наравно, ово није једина репрезентација транслације $\mathcal{T}_{\overrightarrow{AB}}$ помоћу раванских рефлексција, јер уместо равни α, β можемо посматрати равни α', β' које су управне на AB и налазе се на растојању $\frac{AB}{2}$, при чему је смер од равни α' ка равни β' исти као смер вектора \overrightarrow{AB} .

Теорема 41 (Теорема о трансмутацији). Нека су $A, B \in \mathbf{S}$ тачке простора \mathbf{S} , \overrightarrow{AB} вектор простора \mathbf{S} , $\mathcal{T}_{\overrightarrow{AB}}$ транслација и \mathfrak{I} произволна изометрија. Ако су $A' = \mathfrak{I}(A), B' = \mathfrak{I}(B)$, онда је $\mathfrak{I} \circ \mathcal{T}_{\overrightarrow{AB}} \circ \mathfrak{I}^{-1} = \mathcal{T}_{\overrightarrow{A'B'}}$.

Дефиниција 52. Нека је π раван простора \mathbf{S} и $\overrightarrow{AB} \neq \vec{0}$ ненула вектор простора \mathbf{S} паралелан равни π . Пресликавање $\mathcal{G}_{\pi, \overrightarrow{AB}} : \mathbf{S} \rightarrow \mathbf{S}$ дато са $\mathcal{G}_{\pi, \overrightarrow{AB}} = \mathcal{S}_{\pi} \circ \mathcal{T}_{\overrightarrow{AB}}$ назива се *клизајућом рефлексijом* за вектор \overrightarrow{AB} у односу на раван π .

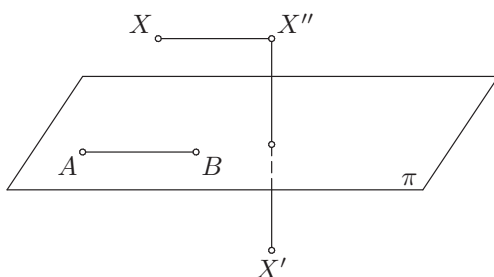

Клизајућа рефлексija простора је природно уопштење клизајуће рефлексije равни. Вектор \overrightarrow{AB} мора бити паралелан равни рефлексije. Она је индиректна изометрија простора, јер је композиција директне и индиректне изометрије, те мења оријентацију простора. Такође, клизајућа рефлексija нема фиксних тачака.

Теорема 42. *Ако индиректна изометрија \mathfrak{I} простора \mathbf{S} нема фиксних тачака, онда је $\mathfrak{I} = \mathcal{G}_{\pi, \overrightarrow{AB}}$, где је $\pi \subset \mathbf{S}$ раван простора \mathbf{S} и \overrightarrow{AB} неки ненула вектор простора \mathbf{S} паралелан равни π .*

Код клизајуће рефлексije простора транслација и рефлексija комутирају, тј. није битно да ли ћемо прво извршити транслацију, па онда рефлексiju, или обрнуто. Дакле, важи $\mathcal{G}_{\pi, \overrightarrow{AB}} = \mathcal{S}_{\pi} \circ \mathcal{T}_{\overrightarrow{AB}} = \mathcal{T}_{\overrightarrow{AB}} \circ \mathcal{S}_{\pi}$. Како се транслација разбија на композицију двеју раванских рефлексija чија су огледала нормална на AB и раван π је паралелна са AB , следи да је клизајућа рефлексija композиција трију раванских рефлексija чија огледала не припадају једном прамену.

Теорема 43 (Теорема о трансмутацији). *Нека је $\pi \subset \mathbf{S}$ раван простора \mathbf{S} , \overrightarrow{AB} ненула вектор паралелан равни π , $\mathcal{G}_{\pi, \overrightarrow{AB}}$ клизајућа рефлексija и \mathfrak{I} произвољна изометрија простора \mathbf{S} . Ако је $A' = \mathfrak{I}(A)$, $B' = \mathfrak{I}(B)$, $\pi' = \mathfrak{I}(\pi)$, онда је $\mathfrak{I} \circ \mathcal{G}_{\pi, \overrightarrow{AB}} \circ \mathfrak{I}^{-1} = \mathcal{G}_{\pi', \overrightarrow{A'B'}}$.*

Што се инверза клизајуће рефлексije тиче, једноставно се види да је $\mathcal{G}_{\pi, \overrightarrow{AB}}^{-1} = (\mathcal{S}_{\pi} \circ \mathcal{T}_{\overrightarrow{AB}})^{-1} = \mathcal{T}_{\overrightarrow{AB}}^{-1} \circ \mathcal{S}_{\pi}^{-1} = \mathcal{T}_{\overrightarrow{BA}} \circ \mathcal{S}_{\pi} = \mathcal{G}_{\pi, \overrightarrow{BA}}$. Дакле, клизајућа рефлексija није инволуција.

Поред клизајуће рефлексije, постоји још један тип изометрија простора које се могу разложити на композицију трију раванских рефлексija чија огледала не припадају једном прамену.

Дефиниција 53. Нека је $s \subset \mathbf{S}$ права простора \mathbf{S} , $\pi \subset \mathbf{S}$ раван простора \mathbf{S} таква да је $s \perp \pi$ и φ оријентисани угао равни π различит од 0° и пуног угла. Пресликавање $\mathcal{R}_{s,\varphi,\pi} : \mathbf{S} \rightarrow \mathbf{S}$ дато са $\mathcal{R}_{s,\varphi,\pi} = \mathcal{S}_\pi \circ \mathcal{R}_{s,\varphi}$ назива се *осноротиационом рефлексijом*.

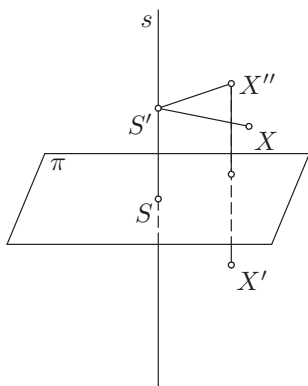

Не постоји изометрија равни чије је уопштење осноротиациона рефлексija. Како јој само име каже, ова изометрија је композиција осне ротације и раванске рефлексije. Индиректна је, има тачно једну фиксну тачку и то продорну тачку S праве s и равни π .

Теорема 44. *Ако индиректна изометрија \mathfrak{I} простора \mathbf{S} има тачно једну фиксну тачку S , онда је $\mathfrak{I} = \mathcal{R}_{s,\varphi,\pi}$, где је $\pi \subset \mathbf{S}$ раван простора \mathbf{S} која садржи фиксну тачку S , $s \subset \mathbf{S}$ права простора \mathbf{S} нормална на равни π у тачки S и φ оријентисани угао равни π различити од 0° и пуног угла.*

Код осноротиационе рефлексije ротација и рефлексija комутирају, тј. небитно је да ли ћемо прво вршити ротацију па рефлексiju или обрнуто. Дакле, важи $\mathcal{R}_{s,\varphi,\pi} = \mathcal{S}_\pi \circ \mathcal{R}_{s,\varphi} = \mathcal{R}_{s,\varphi} \circ \mathcal{S}_\pi$. Ротација се разбија на композицију двеју раванских рефлексija чија се огледала секу по оси ротације, па како је та оса нормална на равни π , следи да је осноротиациона рефлексija композиција трију раванских рефлексija чија огледала не припадају једном прамену.

Теорема 45 (Теорема о трансмутацији). *Нека је $s \subset \mathbf{S}$ права простора \mathbf{S} , $\pi \subset \mathbf{S}$ раван нормална на правој s , φ оријентисани угао у равни π , $\mathcal{R}_{s,\varphi,\pi}$ осноротиациона рефлексija и \mathfrak{I} произвољна изометрија простора \mathbf{S} . Нека су $s' = \mathfrak{I}(s)$, $\pi' = \mathfrak{I}(\pi)$ и $\varphi' = \mathfrak{I}(\varphi)$ оријентисани угао у равни π' . Тада је $\mathfrak{I} \circ \mathcal{R}_{s,\varphi,\pi} \circ \mathfrak{I}^{-1} = \mathcal{R}_{s',\varphi',\pi'}$.*

Што се инверза осноротиационе рефлексije тиче, једноставно се види да важи $\mathcal{R}_{s,\varphi,\pi}^{-1} = (\mathcal{S}_\pi \circ \mathcal{R}_{s,\varphi})^{-1} = \mathcal{R}_{s,\varphi}^{-1} \circ \mathcal{S}_\pi^{-1} = \mathcal{R}_{s,-\varphi} \circ \mathcal{S}_\pi = \mathcal{R}_{s,-\varphi,\pi}$. Посебно је занимљив случај када је угао ротације једнак опруженом углу. Тада је $\mathcal{R}_{s,180^\circ,\pi} = \mathcal{S}_\pi \circ \mathcal{S}_s = \mathcal{S}_s \circ \mathcal{S}_\pi$. Ако је S пресечна тачка праве s и равни π , X

произвольна тачка различита од S и X' њена слика при овој изометрији, није тешко доказати да је тада $SX = SX'$ и $\mathcal{B}(X, S, X')$. Другим речима, S је средиште дужи XX' . Овакво пресликавање назива се *централном симетријом*.

Дефиниција 54. Нека је $S \in \mathbf{S}$ тачка у простору \mathbf{S} . Пресликавање $\mathcal{S}_S : \mathbf{S} \rightarrow \mathbf{S}$ такво да је $\mathcal{S}_S(S) = S$ и $\mathcal{S}_S(X) = X'$, где је $X' \in \mathbf{S}$ тачка таква да је S средиште дужи XX' , за $X \neq S$, назива се *централна симетрија* простора \mathbf{S} .

Занимљиво је приметити да се код централне симетрије \mathcal{S}_S за праву s и раван π могу одабрати било која права и раван које су међусобно нормалне у тачки S . Како је $\mathcal{S}_s = \mathcal{S}_\beta \circ \mathcal{S}_\alpha$, где је $\alpha \cap \beta = s$ и $\alpha \perp \beta$, следи да је $\mathcal{S}_S = \mathcal{S}_\pi \circ \mathcal{S}_\beta \circ \mathcal{S}_\alpha$. Пошто је $s \perp \pi$, а свака раван која садржи s је такође нормална на равни π , следи да је $\alpha \perp \pi$ и $\beta \perp \pi$. Дакле, централна симетрија се може разложити на композицију трију раванских рефлексација чија су огледала три међусобно нормалне равни које садрже центар симетрије. Пошто раванске рефлексације, чија су огледала нормалне равни, комутирају, следи да је поредак рефлексација које чине централну симетрију небитан, јер сваке две комутирају. Централна симетрија простора је индиректна изометрија простора и инволуција је, тј. важи $\mathcal{S}_S^{-1} = \mathcal{S}_S$.

Теорема 46 (Теорема о трансмутацији). *Нека је $S \in \mathbf{S}$ тачка у простору \mathbf{S} , \mathcal{S}_S централна симетрија и \mathcal{I} произвольна изометрија простора \mathbf{S} . Ако је $S' = \mathcal{I}(S)$, онда је $\mathcal{I} \circ \mathcal{S}_S \circ \mathcal{I}^{-1} = \mathcal{S}_{S'}$.*

Преостало је још да видимо типове изометрија простора које се могу разложити на композицију четири раванске рефлексације. Испоставља се да постоји само један такав тип изометрија.

Дефиниција 55. Нека је $s \subset \mathbf{S}$ права простора \mathbf{S} , φ оријентисани угао у равни нормалној на s , различит од 0° и пуног угла и \overrightarrow{AB} ненула вектор паралелан правој s . Пресликавање $\mathcal{Z}_{s,\varphi,\overrightarrow{AB}} : \mathbf{S} \rightarrow \mathbf{S}$ које је дато са $\mathcal{Z}_{s,\varphi,\overrightarrow{AB}} = \mathcal{T}_{\overrightarrow{AB}} \circ \mathcal{R}_{s,\varphi}$ назива се *завојним кретањем*.

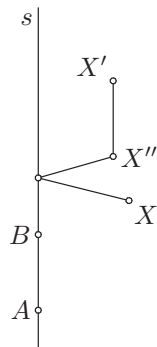

Завојно кретање је директна изометрија, јер је композиција двеју директних изометрија (ротације и транслације). Она нема фиксних тачака. Ротација се може разложити на композицију двеју раванских рефлексиија чија се огледала секу по правој s , а транслација на композицију двеју раванских рефлексиија чија су огледала нормална на $AB \parallel s$, па се завојно кретање може разложити на композицију четири раванске рефлексиије. Код завојног кретања транслација и ротација комутирају, тј. важи $\mathcal{R}_{s,\varphi,\overrightarrow{AB}} = \mathcal{T}_{\overrightarrow{AB}} \circ \mathcal{R}_{s,\varphi} = \mathcal{R}_{s,\varphi} \circ \mathcal{T}_{\overrightarrow{AB}}$.

Теорема 47 (Теорема о трансмутацији). *Нека је $s \subset \mathbf{S}$ права просјора \mathbf{S} , φ оријентисани угао у равни нормалној на s различити од 0° и нуног ула, \overrightarrow{AB} ненула вектор паралелан правој s , $\mathcal{Z}_{s,\varphi,\overrightarrow{AB}}$ завојно кретање и \mathcal{I} произволна изометрија просјора \mathbf{S} . Нека је $s' = \mathcal{I}(s)$, $A' = \mathcal{I}(A)$, $B' = \mathcal{I}(B)$ и $\varphi' = \mathcal{I}(\varphi)$ оријентисани угао у равни нормалној на s' . Тада је $\mathcal{I} \circ \mathcal{Z}_{s,\varphi,\overrightarrow{AB}} \circ \mathcal{I}^{-1} = \mathcal{Z}_{s',\varphi',\overrightarrow{A'B'}}$.*

Што се инверза завојног кретања тиче, једноставно се види да важи $\mathcal{Z}_{s,\varphi,\overrightarrow{AB}}^{-1} = (\mathcal{T}_{\overrightarrow{AB}} \circ \mathcal{R}_{s,\varphi})^{-1} = \mathcal{R}_{s,\varphi}^{-1} \circ \mathcal{T}_{\overrightarrow{AB}}^{-1} = \mathcal{R}_{s,-\varphi} \circ \mathcal{T}_{\overrightarrow{BA}} = \mathcal{Z}_{s,-\varphi,\overrightarrow{BA}}$. Посебно је занимљив случај када је угао ротације једнак опруженом углу. Тада је $\mathcal{Z}_{AB,180^\circ,\overrightarrow{AB}} = \mathcal{T}_{\overrightarrow{AB}} \circ \mathcal{S}_{AB} = \mathcal{S}_{AB} \circ \mathcal{T}_{\overrightarrow{AB}}$. Ово пресликавање назива се *завојним пољубршајем* и означава се са $\mathcal{Z}_{\overrightarrow{AB}}$ (да би се поједноставило означавање, сматра се да је одабран представник вектора \overrightarrow{AB} такав да тачке A, B припадају правој s).

1. Ако су A, B, C три тачке равни π , доказати да важи $\mathcal{G}_{\pi,\overrightarrow{CA}} \circ \mathcal{G}_{\pi,\overrightarrow{BC}} \circ \mathcal{G}_{\pi,\overrightarrow{AB}} = \mathcal{S}_\pi$.

Решење: Како је $\mathcal{G}_{\pi,\overrightarrow{AB}} = \mathcal{S}_\pi \circ \mathcal{T}_{\overrightarrow{AB}} = \mathcal{T}_{\overrightarrow{AB}} \circ \mathcal{S}_\pi$, $\mathcal{G}_{\pi,\overrightarrow{BC}} = \mathcal{S}_\pi \circ \mathcal{T}_{\overrightarrow{BC}} = \mathcal{T}_{\overrightarrow{BC}} \circ \mathcal{S}_\pi$, $\mathcal{G}_{\pi,\overrightarrow{CA}} = \mathcal{S}_\pi \circ \mathcal{T}_{\overrightarrow{CA}} = \mathcal{T}_{\overrightarrow{CA}} \circ \mathcal{S}_\pi$, следи да је

$$\begin{aligned} \mathcal{I} &= \mathcal{G}_{\pi,\overrightarrow{CA}} \circ \mathcal{G}_{\pi,\overrightarrow{BC}} \circ \mathcal{G}_{\pi,\overrightarrow{AB}} \\ &= \mathcal{S}_\pi \circ \mathcal{T}_{\overrightarrow{CA}} \circ \mathcal{T}_{\overrightarrow{BC}} \circ \mathcal{S}_\pi \circ \mathcal{S}_\pi \circ \mathcal{T}_{\overrightarrow{AB}} \\ &= \mathcal{S}_\pi \circ \mathcal{T}_{\overrightarrow{BA}} \circ \mathcal{T}_{\overrightarrow{AB}} = \mathcal{S}_\pi. \end{aligned}$$

2. Доказати $\mathcal{S}_\pi \circ \mathcal{S}_O = \mathcal{S}_O \circ \mathcal{S}_\pi \Leftrightarrow O \in \pi$.

Решење: Почетна једнакост $\mathcal{S}_\pi \circ \mathcal{S}_O = \mathcal{S}_O \circ \mathcal{S}_\pi$ важи ако и само ако важи једнакост $\mathcal{S}_\pi \circ \mathcal{S}_O \circ \mathcal{S}_\pi^{-1} = \mathcal{S}_O$. На основу теореме о трансмутацији следи да је $\mathcal{S}_\pi \circ \mathcal{S}_O \circ \mathcal{S}_\pi^{-1} = \mathcal{S}_{\mathcal{S}_\pi(O)}$, па је полазна једнакост еквивалентна једнакости $\mathcal{S}_{\mathcal{S}_\pi(O)} = \mathcal{S}_O$. Две централне симетрије су једнаке ако и само ако су им центри исти, према томе, последња једнакост је еквивалентна са $\mathcal{S}_\pi(O) = O$. Све фиксне тачке раванске рефлексиије налазе се на њеном огледалу, па је $\mathcal{S}_\pi(O) = O$ ако и само ако $O \in \pi$, што је и требало доказати.

3. Доказати да је композиција непарног броја централних симетрија простора поново централна симетрија.

Решење: Да бисмо утврдили шта представља композиција непарног броја централних симетрија, одредимо прво шта представља композиција двеју централних симетрија, тј. шта је $\mathcal{I} = \mathcal{S}_B \circ \mathcal{S}_A$. Претпоставимо најпре да је $A \neq B$.

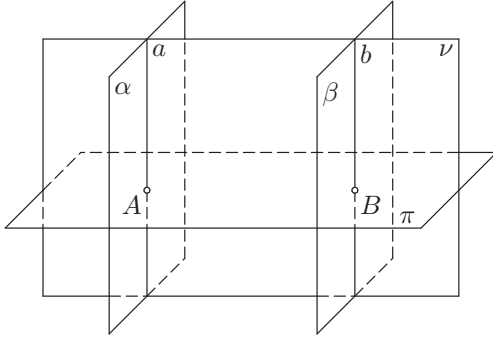

Нека је AB права која садржи тачке A, B и π нека равна која садржи праву AB . Нека је a права која садржи тачку A и нормална је на равни π и нека је b права која садржи тачку B и нормална је на равни π . Тада је $\mathcal{S}_A = \mathcal{S}_\pi \circ \mathcal{S}_a$ и $\mathcal{S}_B = \mathcal{S}_b \circ \mathcal{S}_\pi$, па је $\mathcal{I} = \mathcal{S}_B \circ \mathcal{S}_A = \mathcal{S}_b \circ \mathcal{S}_\pi \circ \mathcal{S}_\pi \circ \mathcal{S}_a = \mathcal{S}_b \circ \mathcal{S}_a$. Праве a, b су нормалне на равни π , па су паралелне и постоји равна ν која их садржи. Нека је α равна која садржи праву a и нормална је на равни ν и нека је β равна која садржи праву b и нормална је на равни ν . Тада је $\mathcal{S}_a = \mathcal{S}_\nu \circ \mathcal{S}_\alpha$ и $\mathcal{S}_b = \mathcal{S}_\beta \circ \mathcal{S}_\nu$, па је $\mathcal{I} = \mathcal{S}_b \circ \mathcal{S}_a = \mathcal{S}_\beta \circ \mathcal{S}_\nu \circ \mathcal{S}_\nu \circ \mathcal{S}_\alpha = \mathcal{S}_\beta \circ \mathcal{S}_\alpha$. Како је по конструкцији права a нормална на равни π , онда је права a нормална и на правој AB те равни π . Ако је a' права нормална на правој a у тачки A која припада равни α , онда је угао између правих a', AB нагибни угао диедра који граде равни α, ν , што је прав угао због нормалности ових равни. Дакле, $AB \perp a, a'$, па је $AB \perp \alpha$. Слично је и $AB \perp \beta$, па је $\alpha \parallel \beta$ и $\mathcal{I} = \mathcal{S}_\beta \circ \mathcal{S}_\alpha = \mathcal{T}_{\overrightarrow{2AB}}$. Овиме је доказано да је $\mathcal{S}_B \circ \mathcal{S}_A = \mathcal{T}_{\overrightarrow{2AB}}$.

Ако је $A = B$, онда је $\overrightarrow{AB} = \vec{0}$, па је и $\overrightarrow{2AB} = \vec{0}$. Како је централна симетрија инволуција, тј. важи $\mathcal{S}_B \circ \mathcal{S}_A = \mathcal{S}_A \circ \mathcal{S}_A = \mathcal{E} = \mathcal{T}_{\vec{0}}$, следи да и у случају $A = B$ можемо писати да је $\mathcal{S}_B \circ \mathcal{S}_A = \mathcal{T}_{\overrightarrow{2AB}}$.

Користићемо принцип математичке индукције. Доказујемо тврђење: за сваки природан број n и за произвољне тачке $A_1, A_2, \dots, A_{2n-1}$ простора \mathbf{S} пресликавање $\mathcal{I} = \mathcal{S}_{A_{2n-1}} \circ \dots \circ \mathcal{S}_{A_2} \circ \mathcal{S}_{A_1}$ је централна симетрија.

База индукције ($n = 1$): За произвољну тачку A_1 простора \mathbf{S} пресликавање $\mathcal{I} = \mathcal{S}_{A_1}$ је централна симетрија, па тврђење важи за $n = 1$.

Индуктивна хипотеза: Претпоставимо да тврђење важи за неки природан број n . То значи да је композиција произвољне $2n - 1$ централне

симетрије поново централна симетрија.

Индуктивни корак: Како је $2(n+1) - 1 = 2n + 2 - 1 = 2n + 1$, то треба доказати да је композиција произвољне $2n+1$ централне симетрије поново централна симетрија. Нека су $A_1, A_2, \dots, A_{2n+1}$ произвољне тачке простора \mathbf{S} и нека је $\mathfrak{I} = \mathcal{S}_{A_{2n+1}} \circ \mathcal{S}_{A_{2n}} \circ \mathcal{S}_{A_{2n-1}} \circ \dots \circ \mathcal{S}_{A_2} \circ \mathcal{S}_{A_1}$. Потребно је доказати да је \mathfrak{I} централна симетрија. Према индуктивној хипотези, пресликавање $\mathcal{S}_{A_{2n-1}} \circ \dots \circ \mathcal{S}_{A_2} \circ \mathcal{S}_{A_1}$ је централна симетрија, тј. \mathcal{S}_B , за неку тачку B . Према томе, $\mathfrak{I} = \mathcal{S}_{A_{2n+1}} \circ \mathcal{S}_{A_{2n}} \circ \mathcal{S}_B = \mathcal{S}_{A_{2n+1}} \circ \mathcal{T}_{\overrightarrow{2BA_{2n}}}$. Нека је тачка C таква да је $\overrightarrow{CA_{2n+1}} = \overrightarrow{BA_{2n}}$. Тада је $\mathcal{T}_{\overrightarrow{2BA_{2n}}} = \mathcal{T}_{\overrightarrow{2CA_{2n+1}}}$, па је $\mathfrak{I} = \mathcal{S}_{A_{2n+1}} \circ \mathcal{T}_{\overrightarrow{2CA_{2n+1}}} = \mathcal{S}_{A_{2n+1}} \circ \mathcal{S}_{A_{2n+1}} \circ \mathcal{S}_C = \mathcal{S}_C$, тј. пресликавање \mathfrak{I} је централна симетрија.

На основу принципа математичке индукције, за сваки природан број n и произвољне тачке $A_1, A_2, \dots, A_{2n-1}$ простора \mathbf{S} важи да је пресликавање $\mathfrak{I} = \mathcal{S}_{A_{2n-1}} \circ \dots \circ \mathcal{S}_{A_2} \circ \mathcal{S}_{A_1}$ централна симетрија. Другим речима, композиција непарног броја централних симетрија је централна симетрија, што је и требало доказати.

4. Одредити тип изометрије $\mathcal{T}_{\overrightarrow{PP'}} \circ \mathcal{S}_\pi$.

Решење: Нека је α раван која садржи тачку P и нормална је на PP' и нека је β раван која садржи средиште дужи PP' и нормална је на њој. Тада је $\mathcal{T}_{\overrightarrow{PP'}} = \mathcal{S}_\beta \circ \mathcal{S}_\alpha$, па је $\mathfrak{I} = \mathcal{T}_{\overrightarrow{PP'}} \circ \mathcal{S}_\pi = \mathcal{S}_\beta \circ \mathcal{S}_\alpha \circ \mathcal{S}_\pi$. Разликујемо два случаја:

1° Равни α, β, π припадају једном прамену. Пошто су равни α, β међусобно паралелне (јер су нормалне на PP'), овај случај се остварује ако је $\pi \perp PP'$.

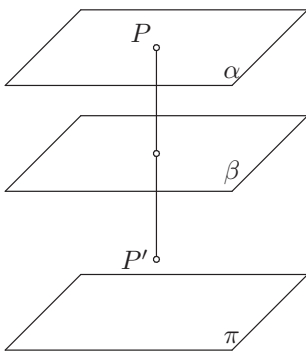

Тада је $\mathfrak{I} = \mathcal{S}_\beta \circ \mathcal{S}_\alpha \circ \mathcal{S}_\pi = \mathcal{S}_\gamma$, за неку раван γ тог прамена, тј. за неку раван γ нормалну на PP' . Дакле, у овом случају је \mathfrak{I} раванска рефлексивна.